

La profilatrice ferroviaria doppia SP20H è lo strumento ideale per raccogliere la ghiaia e il pietrisco e/o per suddividerlo - per escavatore con peso operativo di 14t - 24t.

- ▷ **Manipolazione semplice:** la profilatrice si sposta in modo semplice lungo le rotaie e suddivide la ghiaia in questo modo in modo uniforme sulla massicciata.
- ▷ **Adatta per materiale sfuso diverso** come pietrisco, macadam, ghiaia, etc.
- ▷ **Profondità di sgombero regolabile** (con spostamento in 4 posizioni).
- ▷ **Diversi adattatori per cambio rapido** disponibili.
- ▷ **Struttura robusta** senza componenti sporgenti.
- ▷ **Sportelli laterali** $\pm 45^\circ$ orientabili singolarmente.



Profilatrice ferroviaria doppia SP20H

Tipo	Peso	Lunghezza B max.	Altezza C (senza adattatore)	Larghezza E max.	Per distanza della guida	Angolo d'inclinazione Sportelli laterali
	(kg)	(mm)	(mm)	(mm)	(mm)	(°)
SP20H	1150	2120	750	3200	1505	± 45

Contenuto della fornitura: Profilatrice ferroviaria doppia

Accessori

Tipo **Descrizione**

T650 rigid Adattatore filettato per l'alloggiamento sull'attacco rapido "Atlas" T620

Nota: per altri adattatore di montaggio, vedere accessori

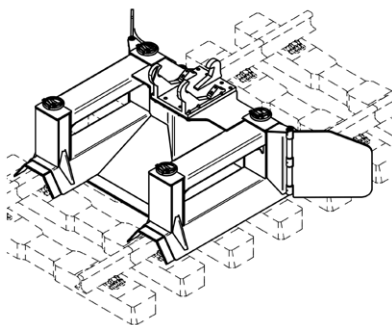
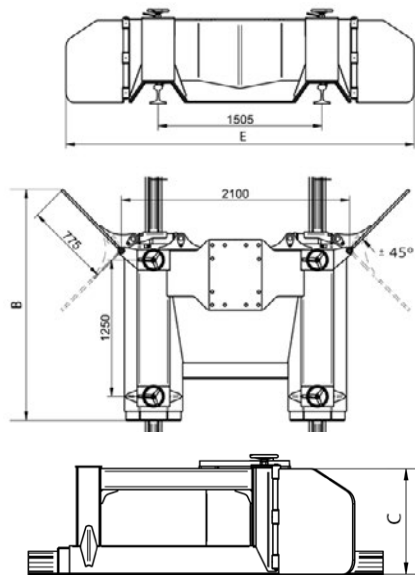

in basso:
con sportelli laterali ruotati



Requisiti dispositivo di trasporto

Tre circuiti idraulici o due circuiti idraulici necessari più una valvola magnetica

Pressione di servizio
max. 20 - 32 MPa (200 - 320 bar)

potenza specifica consigl.
50 - max. 75 l/min